

HEXA

Volume 3 - Manual de Instalação



Conteúdo

1. Introdução	3
2. Cuidados com o equipamento	4
3. Manutenção preventiva e corretiva.....	5
4. Conhecendo o produto	6
4.1. Elementos gerais	6
4.2. Registro de ponto.....	6
5. Ligando na rede elétrica.....	7
6. Comunicação	8
6.1. Serial RS 232	8
6.2. TCP/IP	8
7. Gabarito de furação	9
8. Procedimento de marcação de ponto.....	10
Quadro de revisões	11

1. Introdução

O equipamento Hexa foi desenvolvido com a finalidade de registrar a frequência dos colaboradores, obedecendo às especificações da portaria nº 1510/2009 do Ministério do Trabalho e Emprego (MTE) e às especificações das portarias do Inmetro:

- Portaria nº 479/2011
- Portaria nº 480/2011
- Portaria nº 494/2012
- Portaria nº 595/2013

O equipamento não possui nenhuma funcionalidade de bloqueio de ponto por horário, controle de acesso ou necessidade de periféricos externos para sua operação.

Neste manual estão descritos os procedimentos de instalação e configuração do equipamento Hexa.

2. Cuidados com o equipamento



Instale o equipamento em local seco e arejado. Verifique a condição do ambiente. O equipamento suporta temperaturas de -15°C a 55°C e umidade entre 0% e 95%.



Não o exponha a altas temperaturas, locais úmidos ou rádio frequência, como por exemplo: máquinas pesadas (torno, guilhotina, etc.)



Não instale o equipamento em locais com luzes muito fortes, acima de 3000 lux, pois isso afetará a sensibilidade do sensor biométrico.

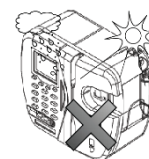

Não instale o equipamento próximo a dutos com passagem de rede elétrica.

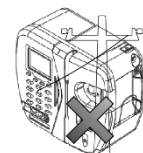

Recomenda-se tomada específica para o equipamento, com tensão de 110 V ou 220 V estável, evite filtros de linha, T (benjamim), dutos elétricos com passagem de rede elétrica ou deixar próximo a máquinas pesadas, sinal de rádio frequência, etc.



3. Manutenção preventiva e corretiva



Leia o manual do equipamento antes de iniciar qualquer procedimento, em caso de dúvidas, contate o serviço de atendimento ao cliente.



Faça uma limpeza periódica no sensor biométrico, irá evitar eventuais sujeiras que possam ocasionar dificuldade na verificação da digital. Para a limpeza, utilize apenas um pano macio e álcool.



Na falta de papel na impressora o equipamento irá parar de registrar o ponto e avisará no display, portanto efetue verificações constantes da bobina.



Sempre mantenha o estoque de bobinas para garantir o funcionamento constante do equipamento. O equipamento trabalha com bobinas de até 400 metros de comprimento por 196 mm de diâmetro, 14 mm de rolete interno.



Utilize papel com durabilidade mínima de 5 anos para impressão. Recomenda-se o uso de bobinas com papel térmico dos tipos: Termobank 58, Termoscript 55 e Termiticket 75(fabricados pela OJI Papéis Especiais); SCBR-T56(fabricado pela SCAN Brasil Automação Comercial e Industrial); eMitsubishi F5041(fabricado pela Korpex Bobinas Térmicas).

O equipamento sai de fabrica já configurado para a melhor sensibilização do papel térmico, para manter um excelente contraste na impressão. Respeite as especificações de condições ambientais e de conservação. Caso haja qualquer anomalia na impressão contate a revenda.

Advertência

Somente os papéis indicados neste Manual garantem a durabilidade da impressão requerida pela legislação.

4. Conhecendo o produto



Figura 1 - Figura ilustrativa do equipamento Hexa A.

4.1. Elementos gerais

1. Display do equipamento;
2. Indicador luminoso de operações realizadas;
3. Porta fiscal USB para extração do AFD (Arquivo Fonte de Dados);
4. Chapa de identificação do equipamento;
5. Chave de segurança contra violações;
6. Impressora térmica de alta resolução e rapidez;
7. Saída do comprovante de registro de ponto do trabalhador;

4.2. Registro de ponto

8. Teclado Numérico com teclas de 0 a 9 (destinado a digitação de referência de no máximo 20 dígitos);
9. Leitor de códigos de barras, padrão 128, 2 de 5 intercalado, 2 de 5 não intercalado e 3 de 9;
10. Leitor biométrico óptico, resolução de 500 DPI, resistente a desgastes ou riscos e de alto desempenho na verificação da impressão digital;
11. Leitor RFID, padrão Wiegand 26, na frequência de 125 kHz, trabalha com cartões no padrão Unique;
12. Leitora Mifare, identifica cartões ISO 14443 A S50/S70 1K/4K na frequência de 13,56 Mhz, localizada atrás do teclado.

5. Ligando na rede elétrica

Usando um multímetro, avalie a tensão da tomada onde o equipamento será ligado. O valor deverá estar próximo de 127 V ou 220 V, dependendo do local. Se houver oscilação intensa ou a tensão não estiver em um valor tolerável não ligue o equipamento.



Figura 2 - Verificação da tensão.

Recomenda-se que seja utilizada uma tomada exclusiva para o equipamento a fim de evitar sobrecarga de tensão. Também é aconselhável que a tomada esteja próxima, evitando o uso de extensões.

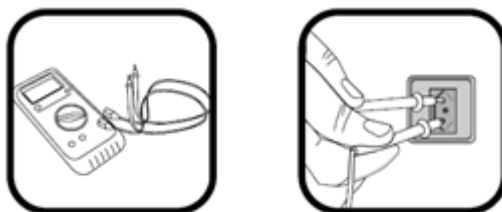

Figura 3 - Conexão na tomada.

6. Comunicação

6.1. Serial RS 232

A comunicação Serial RS232 é usada quando há necessidade de se fazer comunicação entre um equipamento e um computador, respeitando a distância máxima de 15 metros.

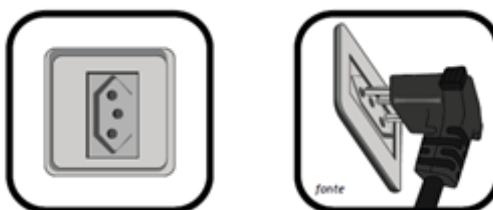

Figura 4 - Esquema de ligação RS-232.

Observação

Para outros tipos de comunicações, como o “SmartWifi”, “Smart 3G” ou “Smart GPRS”, entre em contato com a equipe comercial da Henry.

6.2. TCP/IP

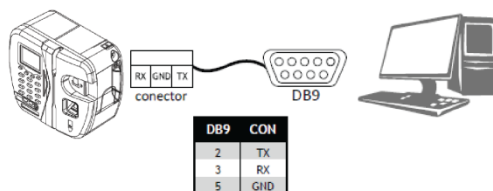
A comunicação TCP/IP é nativa no equipamento Hexa. Para funcionar basta que um ponto de rede esteja disponível para que o equipamento seja conectado à rede ethernet local.



Figura 5 - Esquema básico de ligação rede TcpIP.

7. Gabarito de furação

Para ser feita a instalação do equipamento, é necessário que sejam feitas três perfurações para sustentação do equipamento.

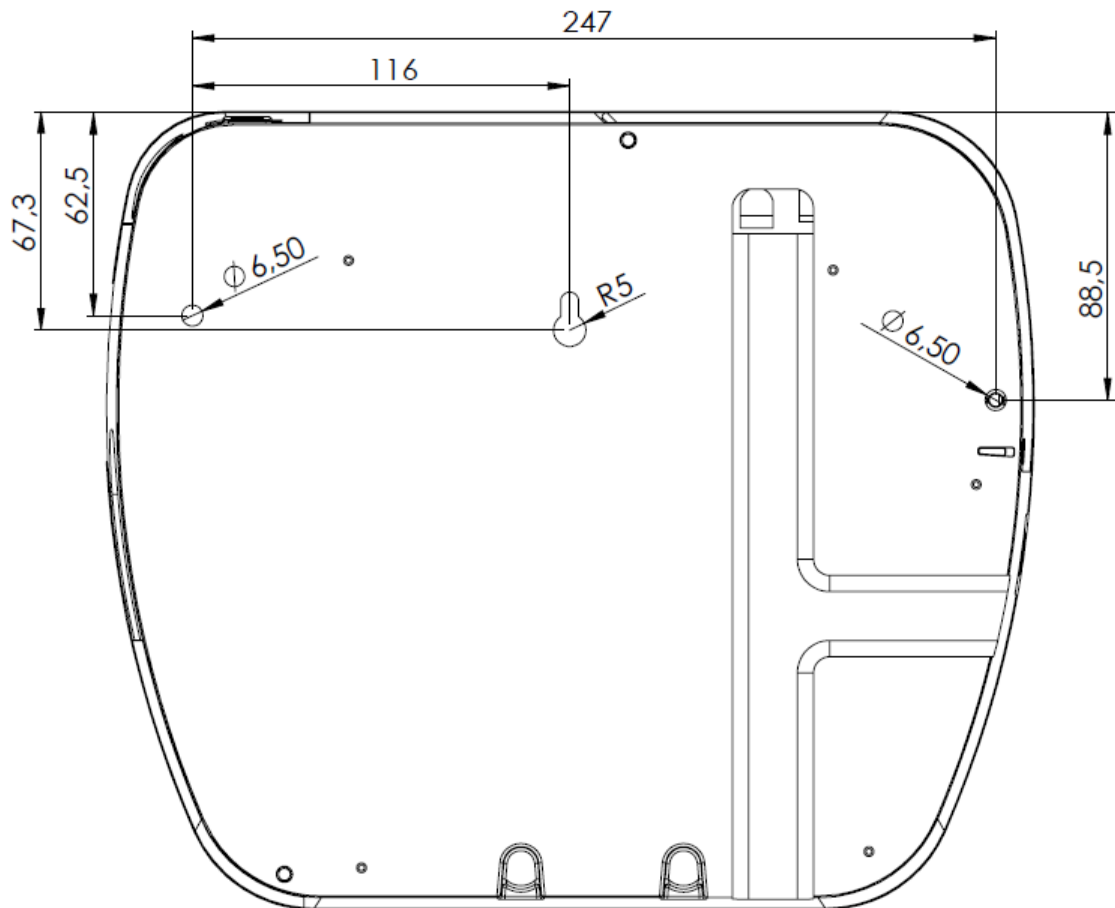

8. Procedimento de marcação de ponto

Teclado

Digite a matrícula e pressione o botão “#”.



Por cartão de código de barras

Passa o cartão pela fenda com o código virado para direita.



Por cartão RFID de proximidade

Aproxime o cartão do relógio logo ao lado do teclado.



Por cartão MIFARE

Aproxime o cartão logo abaixo do sensor biométrico.



Por biometria

Posicione o dedo sobre o sensor biométrico.



Aguarde a autenticação e impressão do ticket

Retire o comprovante de registro de ponto do suporte na lateral do equipamento.



Quadro de revisões

Revisão	Data	Descrição
1.0	02/08/2013	Criação do documento.
1.1	22/10/2013	Revisadas informações sobre troca de bobina. Revisadas informações sobre posicionamento do cartão nas leitoras.
1.2	18/12/2014	Adicionada informação sobre portaria 595/2013

HENRY
www.henry.com.br

+55 41 3661-0100 | R. Rio Piquiri, 400 – Jardim Weissópolis, Pinhais/PR – Brasil

CEP 83.322-010 | CNPJ: 01.245.055/0001-24 | Inscrição Estadual: 90.111.008-53